

Knjižica o zdravilnih rastlinah

Sestavil Reinhold Jannach

Suličasti trpotec



Najdemo ga na _____.
Za čaj nabiraš liste, preden zacveti.
Ko imaš _____, zmečkaš
sveže liste in jih polagaš nanj.
Pomaga pri kašlju, pikih žuželk in
_____.

2

Nasveti za nabiranje

Rastline nabiramo dopoldne, najbolje v prvem luninem krajcu (= ob rastoči luni). Samo koprivo nabiramo v zadnjem krajcu (= ob pojemajoči luni). Liste sušimo na temnem, dobro prezračenem mestu. Posušena zelišča hranimo v papirnatih vrečkah ali kozarcih v temnem in suhem prostoru.

8

Žajbelj



Pri nas raste le na _____.
Za čaj nabiraš liste, preden zacveti.
Pomaga pri _____ in ko boli
_____.

3

Moje najljubše zelišče:

7

Trobentica

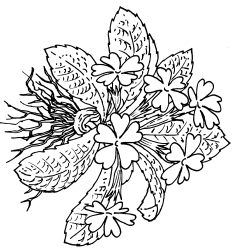

Uspeva na _____.
Za čaj nabiraš cvetove.
Pomaga pri kašlju, prehladu, vnetju
sinusov in zamašenem
_____.

4

Kopriva



Raste skoraj _____.
Za čaj sušiš mlade liste.
Za zavitek s _____ in špi-
načo uporabljaš mlade liste.

Očisti _____.
Pomaga pri _____.

9

Rman



Raste na _____ in
ob _____.
Za čaj sušiš cvetove.
Kot kamilice se uporablja za
_____ in _____
rane.

5

2

3

4

5

NAVODILO ZA IZDELAVO KNJIŽICE

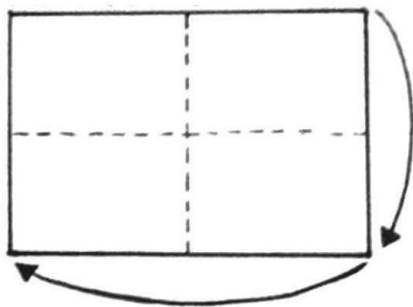

Obe stranici prepognite na polovici.

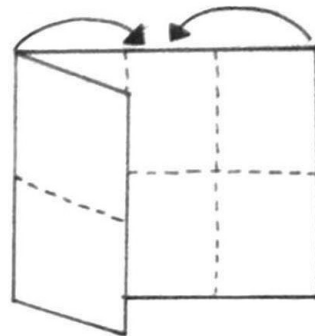

Zunanji stranici prepognite proti sredini.

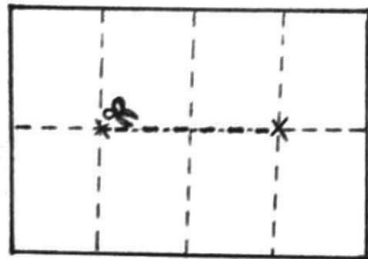

Po označeni črti na sredini previdno prerežite.

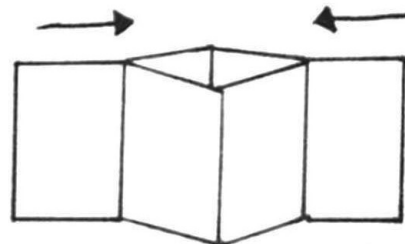

Prepognite na pol in prerezani stranici v centru odprite.

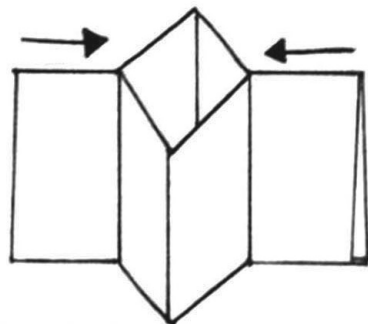

Potisnite skupaj in tako naredite štiri strani.

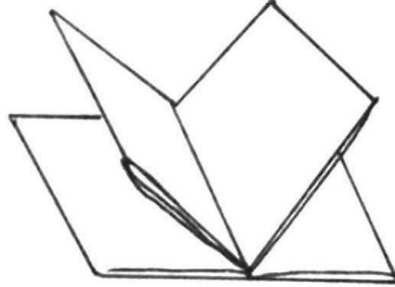

Prepognite tako, da je ovitek na zunanji strani.